Modulaire deurtrekker

met vierkante greep



Sobinco
OPENS YOUR LIFE

OMSCHRIJVING

Met deze **innovatieve, modulaire oplossing** maak je snel en eenvoudig een **deurtrekker op maat**. De twee bevestigingssteunen worden met een **onzichtbare bevestiging** op de deur gemonteerd voor **een strak en esthetisch resultaat**.

Dubbelzijdige montage van de trekkers is mogelijk met een doorlopende bevestigingsset.

KENMERKEN

De deurtrekker is beschikbaar in **3 verschillende lengtes**:

- 2350 mm.
- 2750 mm.
- 3100 mm.

REGELING

Eenvoudige horizontale en verticale regeling: +/-1,5 mm.

MATERIAAL

- Aluminium buis en bevestigingssteunen.
- Aluminium tap.
- RVS zelftappende schroeven.
- RVS stelschroeven.
- RVS bout en moer. (Enkel bij dubbelzijdige bevestiging).

AFWERKINGEN

- **Poederlak:** in 450 RAL kleuren.
- **Anodisatie:** Beschikbaar in champagne (CH) en goud (OR) voor alle lengtes. (Levertermijn voor de lengte 2750 en 3100 mm: 20 werkdagen). Andere kleuren beschikbaar voor alle lengtes.
- Niet mogelijk in inoxlook.

TESTS & RESULTATEN

- **Cyclische test:** 200.000 cycli.



GEBRUIK

- Voor naar binnen- en naar buitendraaiende deuren.
- Voor opdekdeuren en vlakke deuren.
- Voor paneeldeuren en deuren met beglazing.

PROFIELSPECIFICATIES

- Minimum 40 mm breedte nodig.
- Bevestiging door minstens 2 wanden.
- Minimum 70 mm van de zijkant van de vleugel.
- Bevestigingsgaten op de horizontale profielen van de vleugel.
- Extra frezing voor vleugeloverdekkende paneeldeuren.

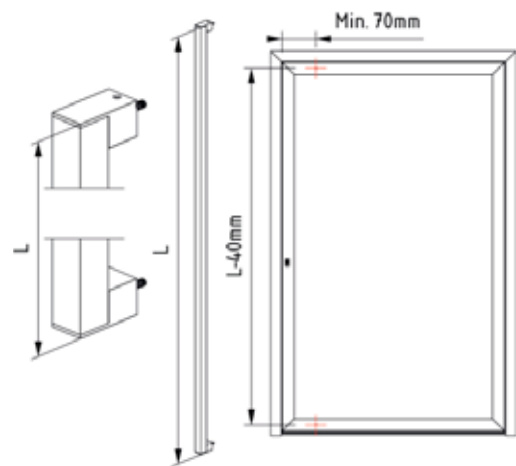
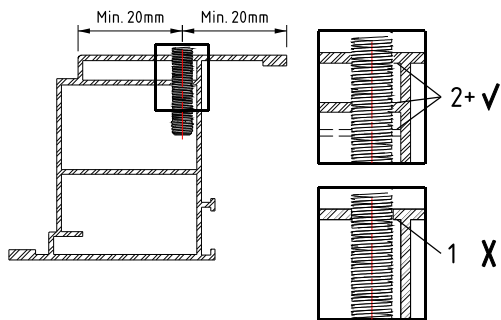
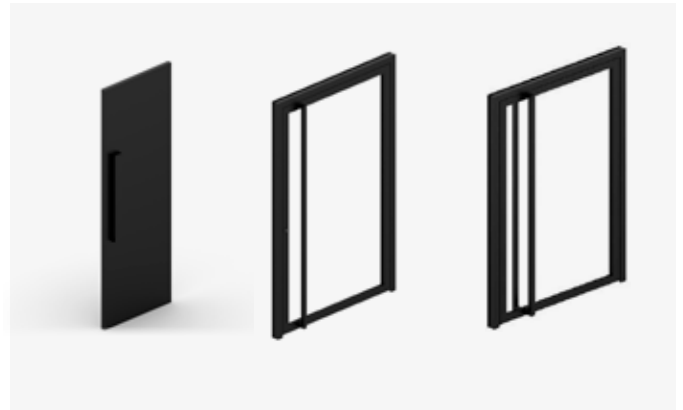

STANDAARD DEUR

Enkelzijdige bevestiging

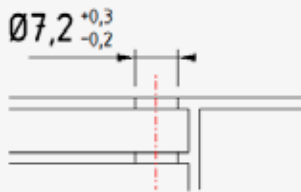

Dubbelzijdige bevestiging



PANEELDEUR

Enkelzijdige bevestiging

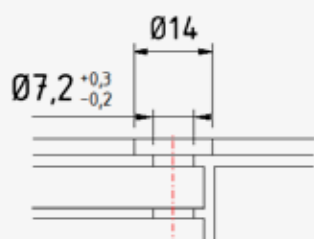

Dubbelzijdige bevestiging

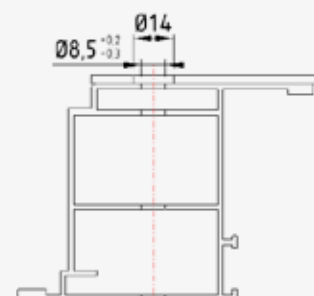

Wij zijn Sobinco. Wij zijn doeners, gespecialiseerd in de ontwikkeling en productie van innovatieve bedieningsystemen en componenten voor de aluminium ramen- en deurenindustrie.

Bij Sobinco zit **het volledige productieproces onder één dak**. Zo beheren en controleren we de volledige waardecreatieketen. Dat zorgt voor een **grote flexibiliteit** en laat ons toe om **op korte termijn duurzame resultaten te boeken**.

Innovatie is onze passie. Onze creativiteit, kennis en vakmanschap zorgen voor toegevoegde waarde die zich vertaalt in **hoogwaardige producten, eenvoudige montage, modulariteit, duurzaamheid en esthetisch comfort**.

Ons **gedreven team** streeft ernaar onze **huidige producten continu te verbeteren en nieuwe producten te ontwikkelen**. Wij luisteren daarvoor naar de markt en naar onze klanten.

We gebruiken **hoogwaardige materialen** voor onze ontwikkelingen. Ze worden **grondig getest volgens de hoogste richtlijnen en kwaliteitsnormen**. Elk product moet hieraan minstens voldoen en vaak scoren ze zelfs beter dan de vereiste normen.

Wij zijn **buitengewoon klantgericht**. Niet alleen wat betreft de ontwikkeling van onze producten, ook in de ondersteuning na verkoop, bij de plaatsing en zelfs lang daarna.

Sobinco is een financieel gezonde en hoogtechnologische omgeving waar onze specialisten ter zake zich focussen op onze sterktes. Met meer dan 60 jaar op de teller, mag je gerust stellen dat we een stabiele partner zijn, die van aanpakken weet. Toch zijn wij toegankelijk gebleven. Hier heerst **een familiale sfeer met wederzijds respect** voor de directie, de klanten, de partners en de medewerkers.

Wij zijn Sobinco. Wij zijn doeners. We luisteren. We denken in mogelijkheden. We steken samen de handen uit de mouwen.

VAN PARYS FAMILY

PEOPLE

COMPLETE SERVICE

VERTICAL INTEGRATION

Listen. Think. Do.

SUSTAINABLE GROWTH

INNOVATION

TOP QUALITY

FITTINGS FOR ALUMINIUM WINDOWS & DOORS

Waregemstraat 5 - 9870 Zulte - België

T +32 9 388 88 81 - F +32 9 388 88 21

commercial@sobinco.com

www.sobinco.com

Sobinco
OPENS YOUR LIFE