

Cosmo

Compact, smart & modular
window system

Tools

Sobinco
OPENS YOUR LIFE

Übersicht der Cosmo-Tools

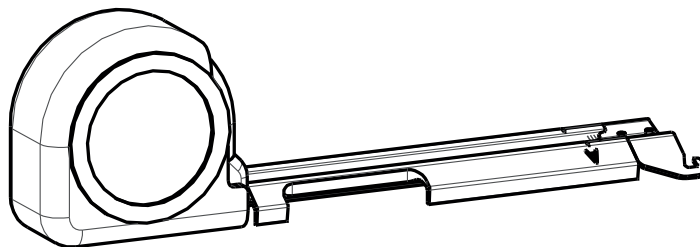
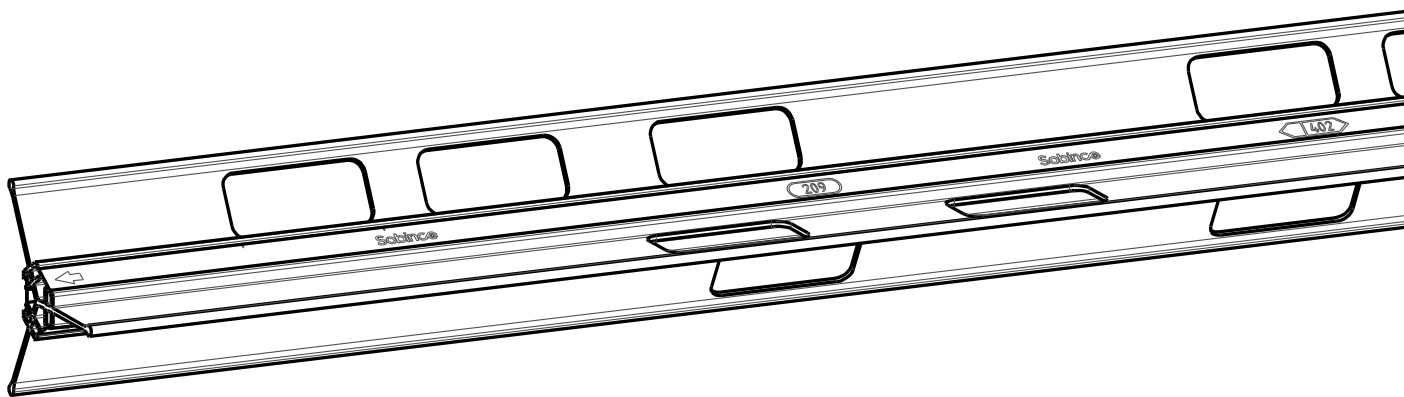

F1001429 POSITIONIERHILFE FÜR DAS SCHLIEßSTÜCK VOR EINEM EINBAUGETRIEBE

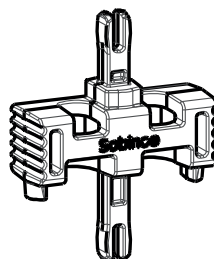

F1001550 POSITIONIERHILFE FÜR EINBAUGETRIEBE

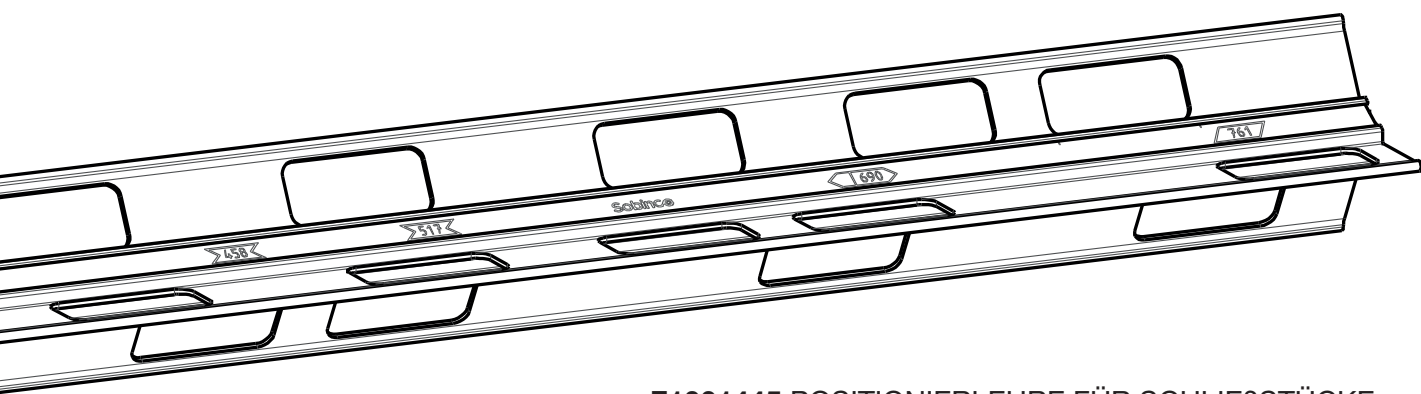

F1001445 POSITIONIERLEHRE FÜR SCHLIEßSTÜCKE

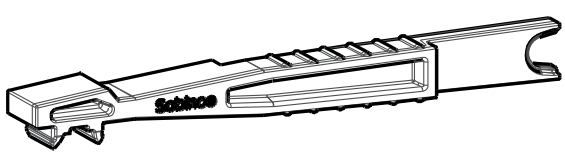

F1001198 (DE-)MONTAGETOOL

SCHRAUBENDREHER

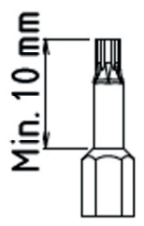

- T10 
- T15 
- T25 
- 
- 

F1001445 Positionierlehre für Schließstücke

Positionierung der Schließstücke

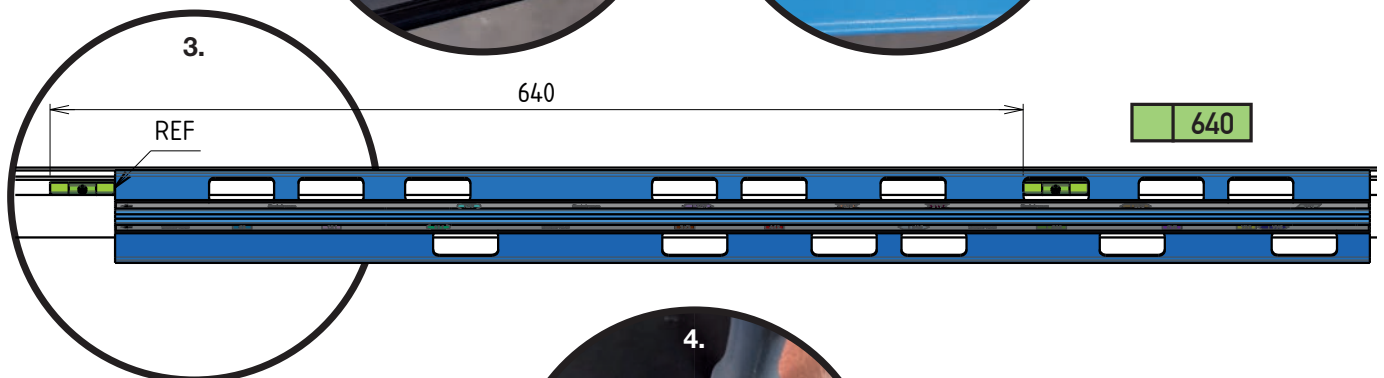
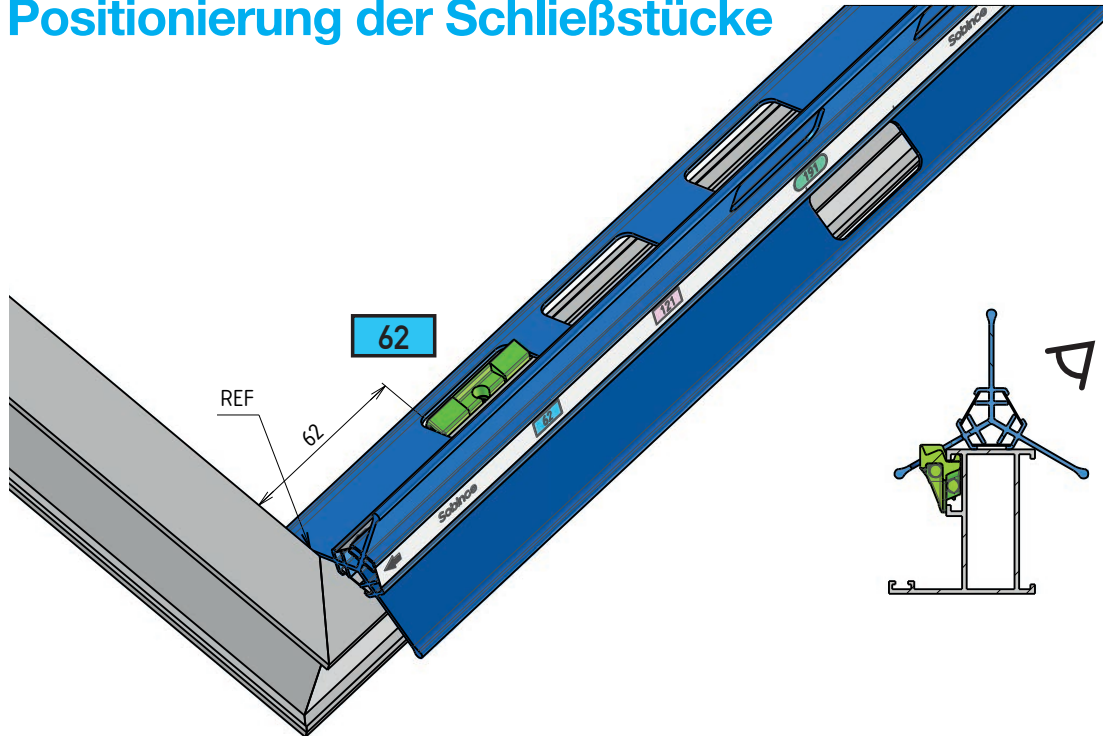

SYMBOLE



Standard	Safe	Kippfenster	Stulpfenster	Vom benachbarten Schließeteil		

COSMO STANDARD			
702	=		+
761	=		+
1372	=		+
2012	=		+ +

COSMO SAFE			
615	=		+
674	=		+
732	=		+
818	=		+
1372	=		+ +
1548	=		+ +

COSMO KIPPFENSTER			
667	=		+
752	=		+
838	=		+



F1001429 Positionierhilfe für das Schließstück vor einem Einbaugeschriebe

Positionierung des Schließstücks



1.



2.



3.



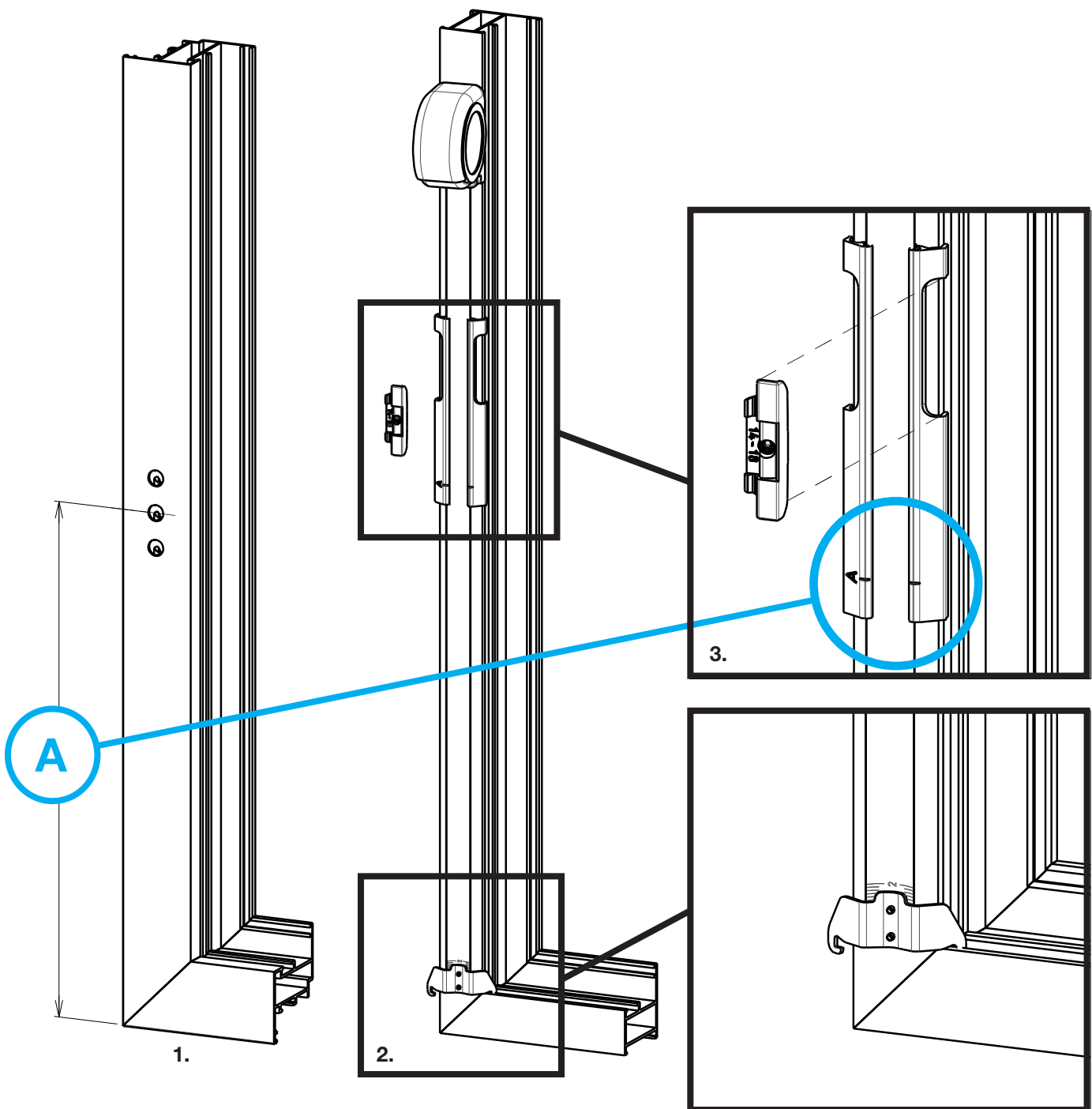

DK & KD STANDARD

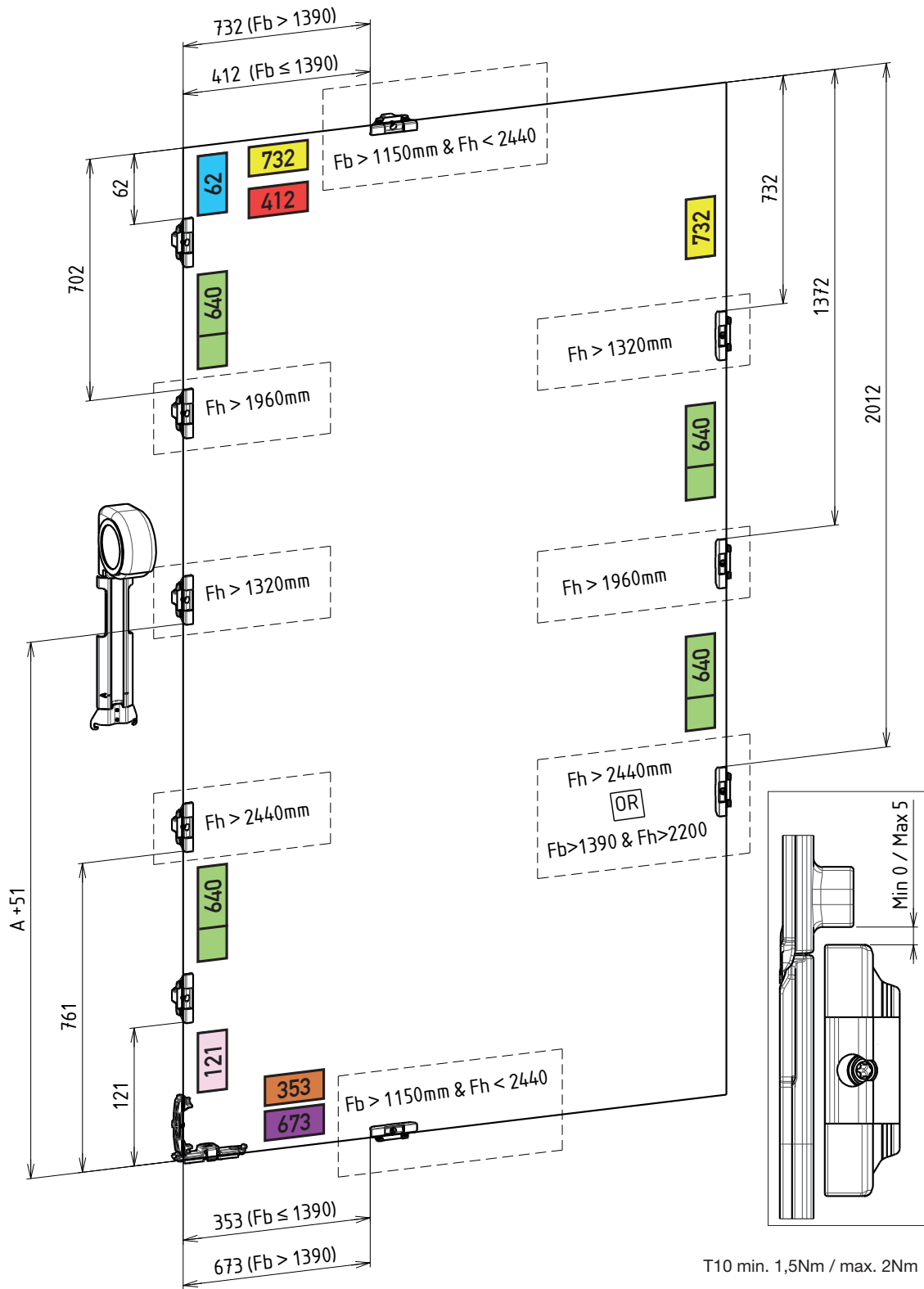

DK & KD SAFE

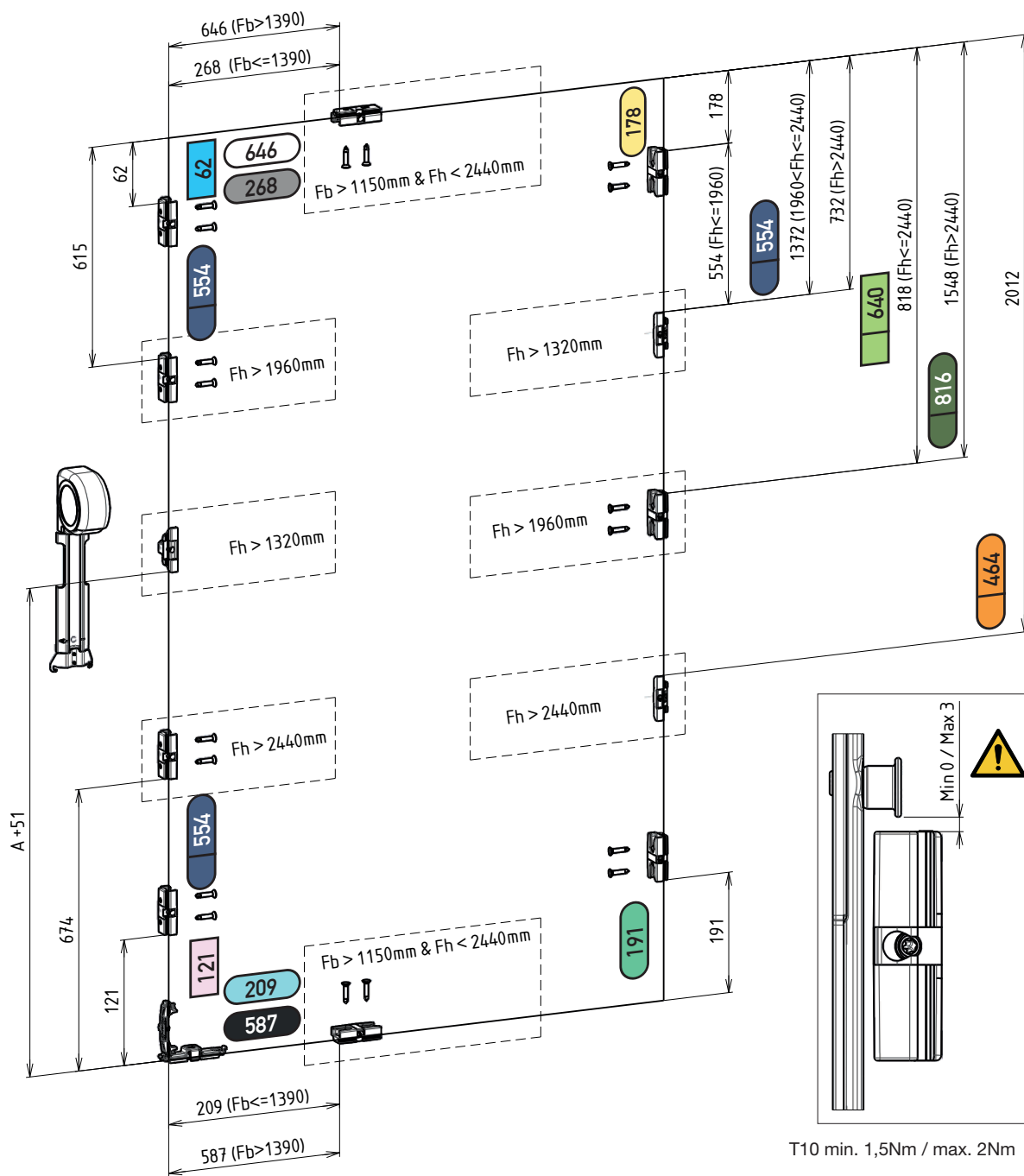

Überprüfen Sie vor dem Einbohren der Schrauben den korrekten Sitz aller Schließteile.
Min 0 / Max 3 ist wichtiger als die richtige Abmessung von der Innenecke aus.



KIPPFENSTER STANDARD, HANDGRIFF VERTIKAL

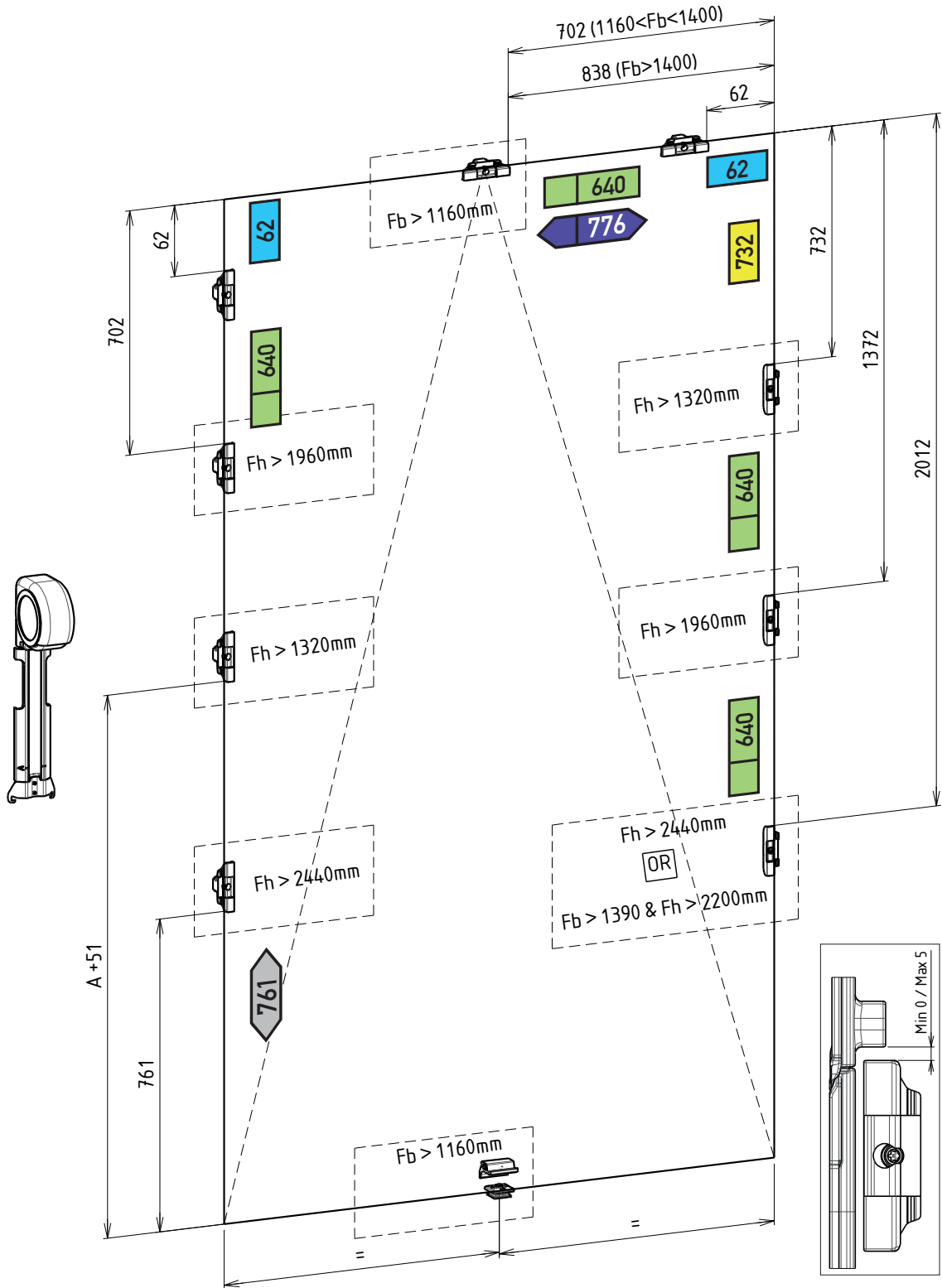

KIPPFENSTER STANDARD, HANDGRIFF HORIZONTAL

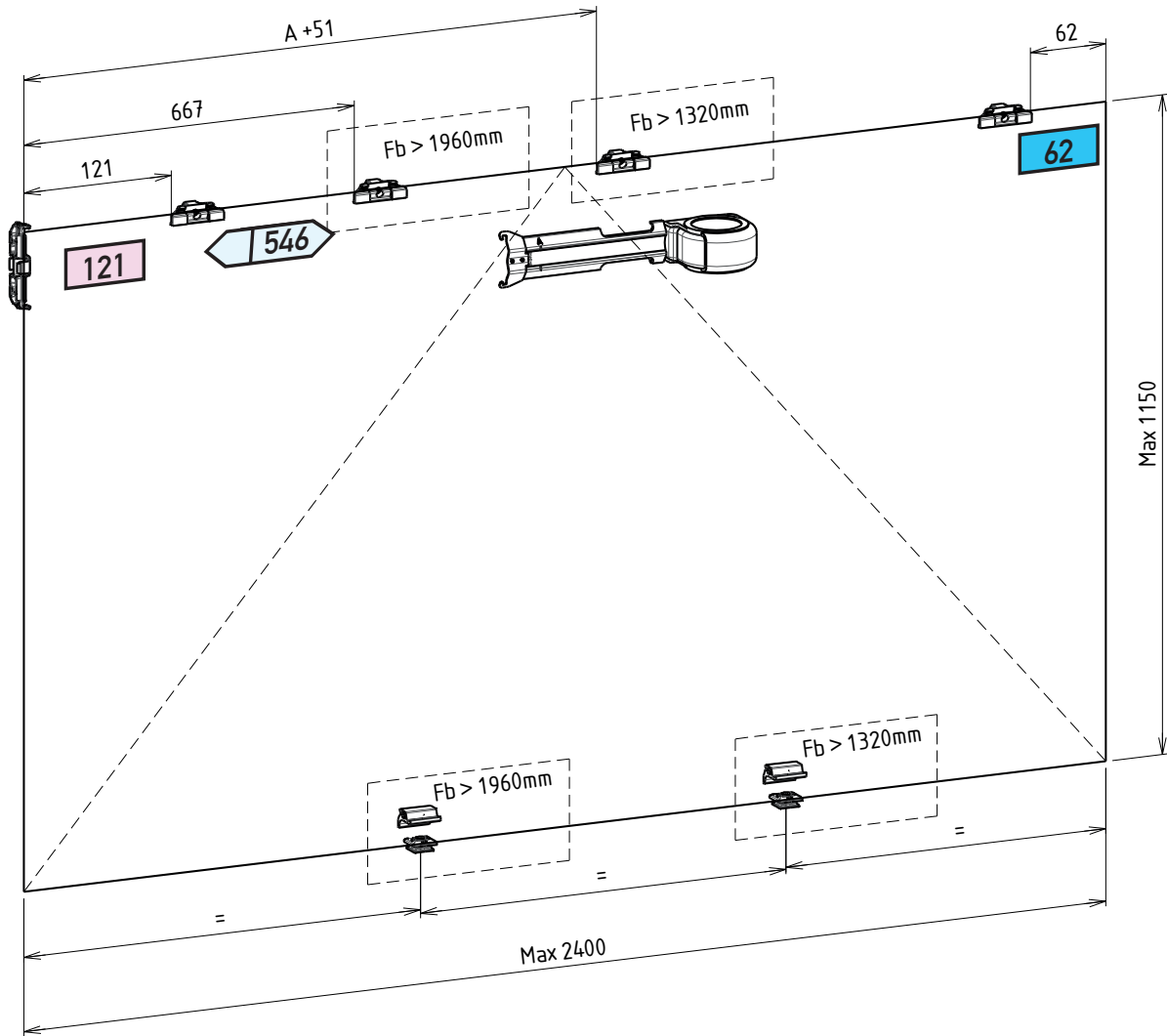

KIPPFENSTER SAFE, HANDGRIFF HORIZONTAL

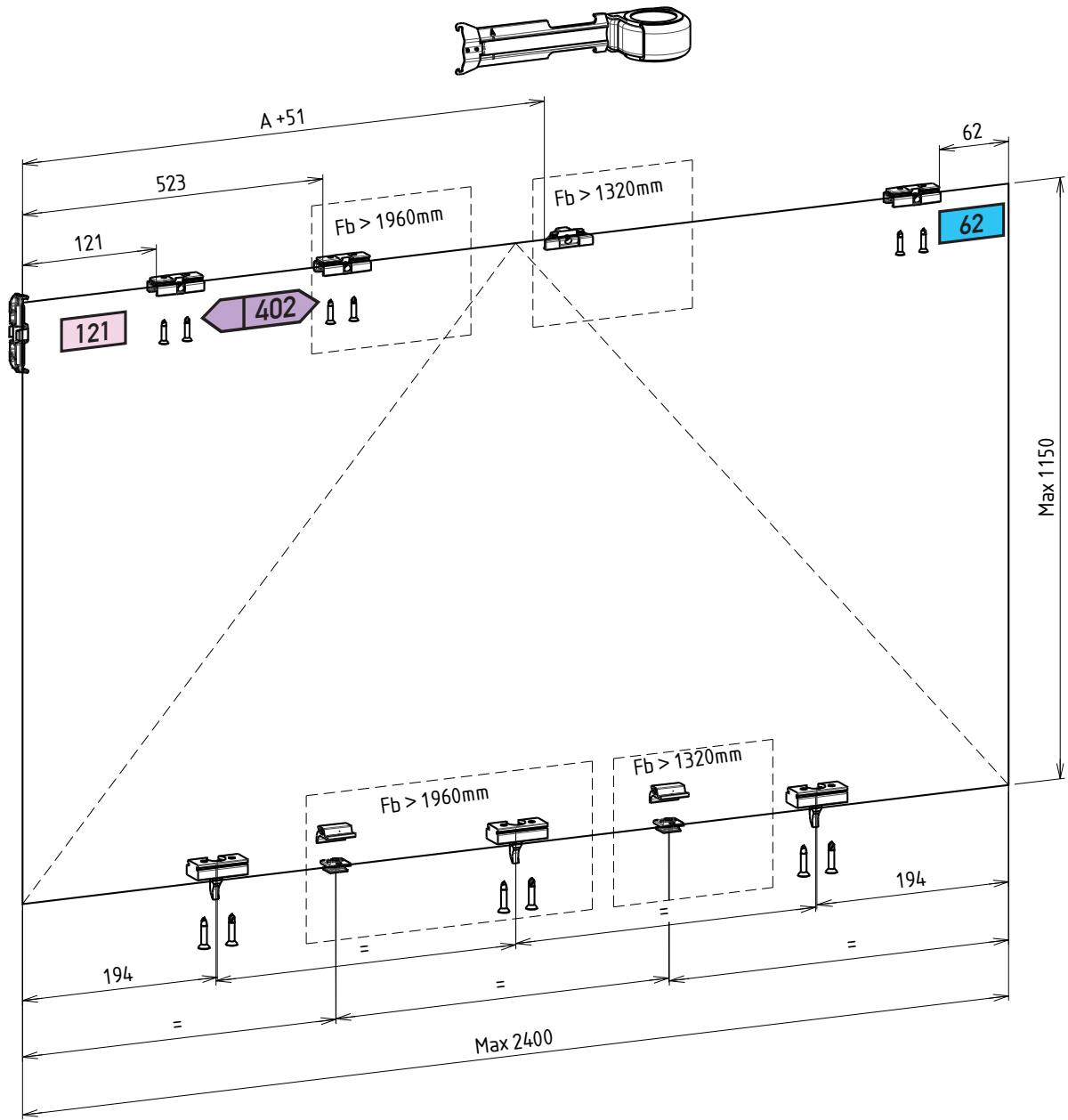

STULPPROFIL

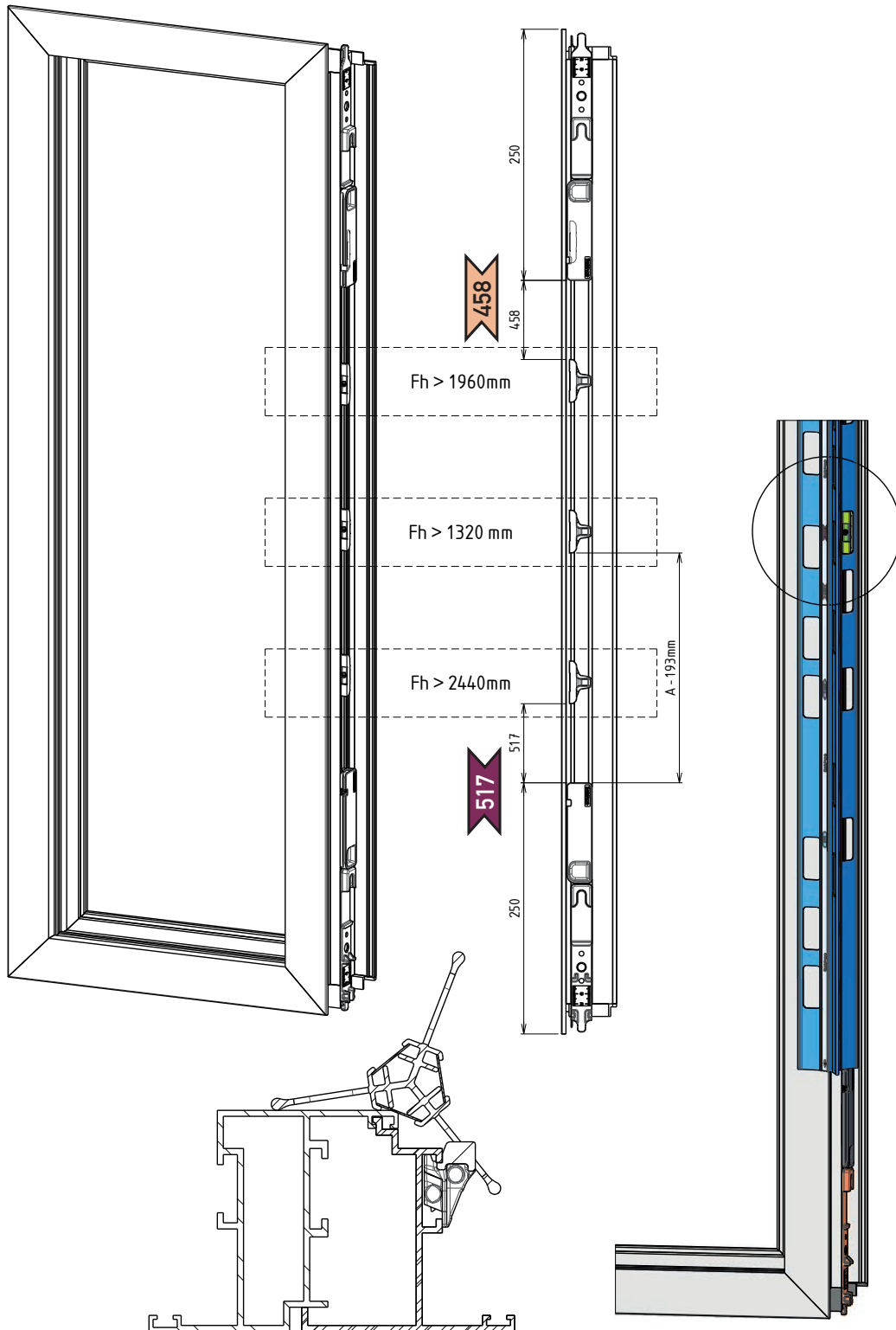

Andere Fenstertypen: www.sologiconline.com/downloads



F1001198 (De-)Montage tool

Verbindung des Verriegelungspunktes mit der Eckumlenkung.

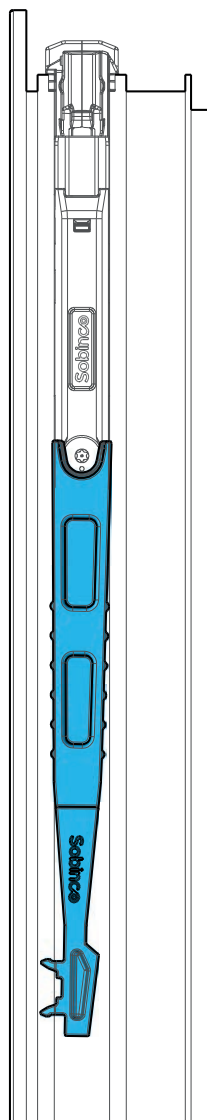
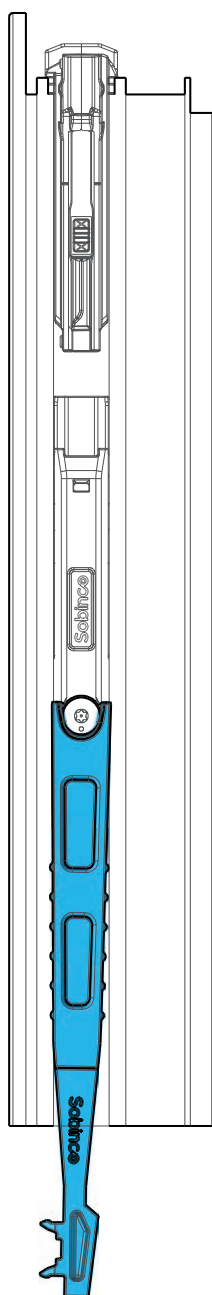
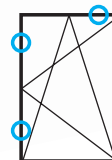

CLICK!

Verbindungsstangen in Flügelnut einrasten lassen

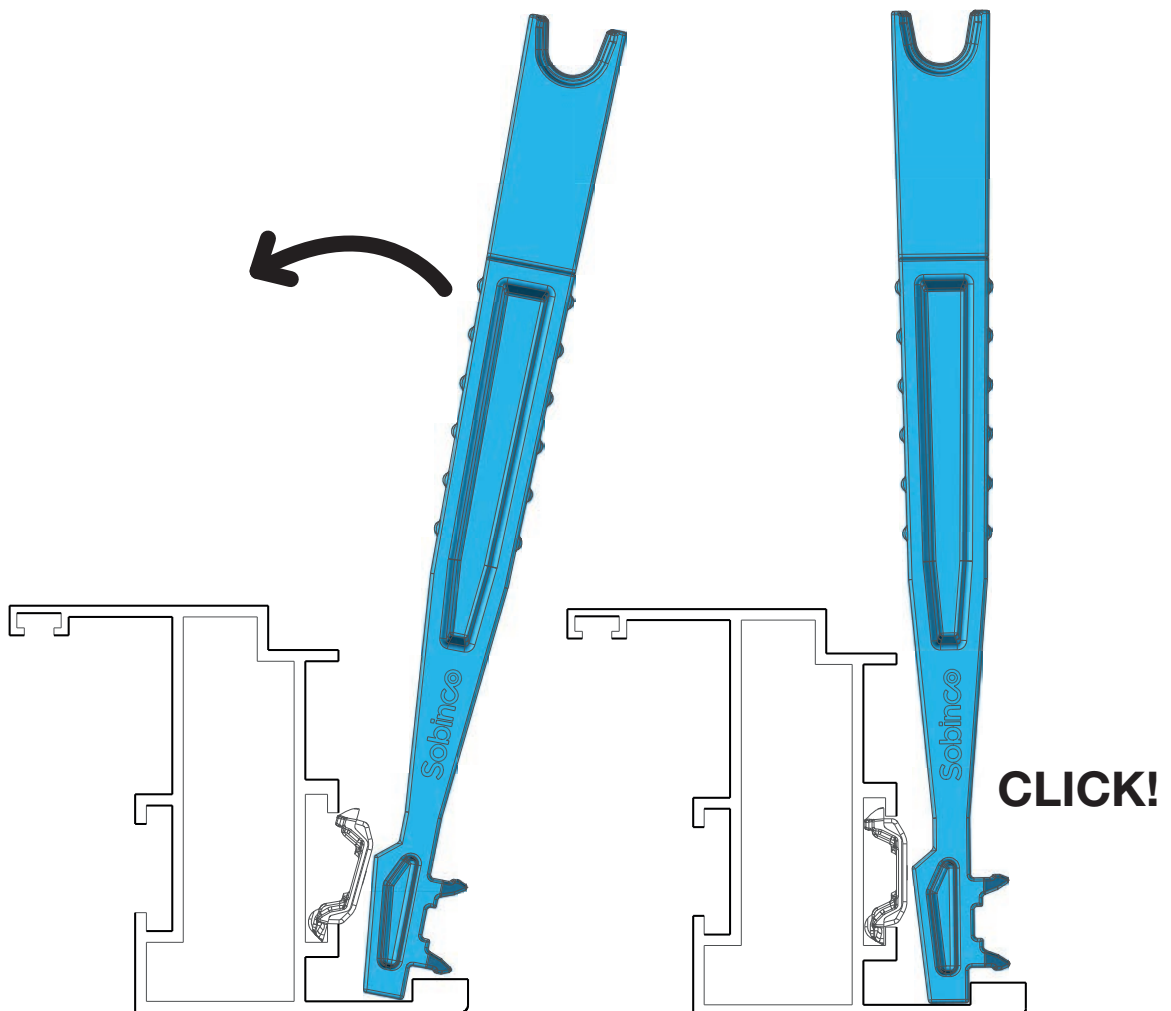
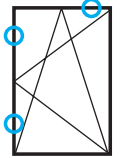

Positionierung der Schließstücke

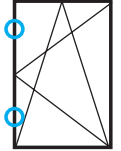
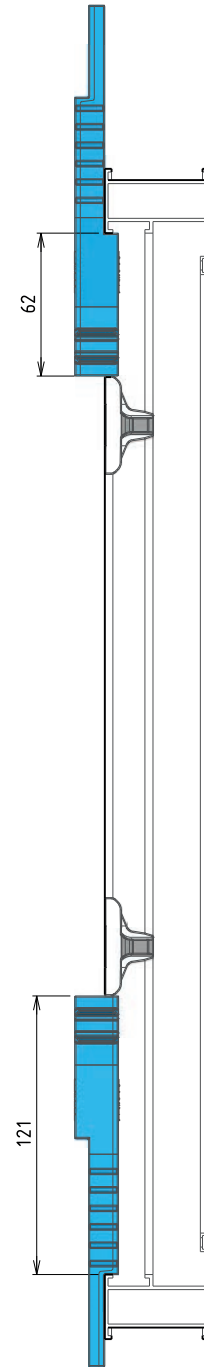
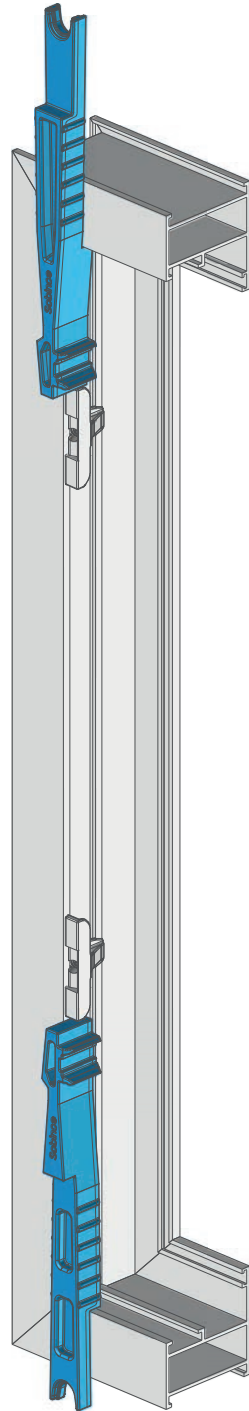

Positionierung des Schließriegels bei RC2

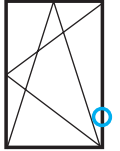
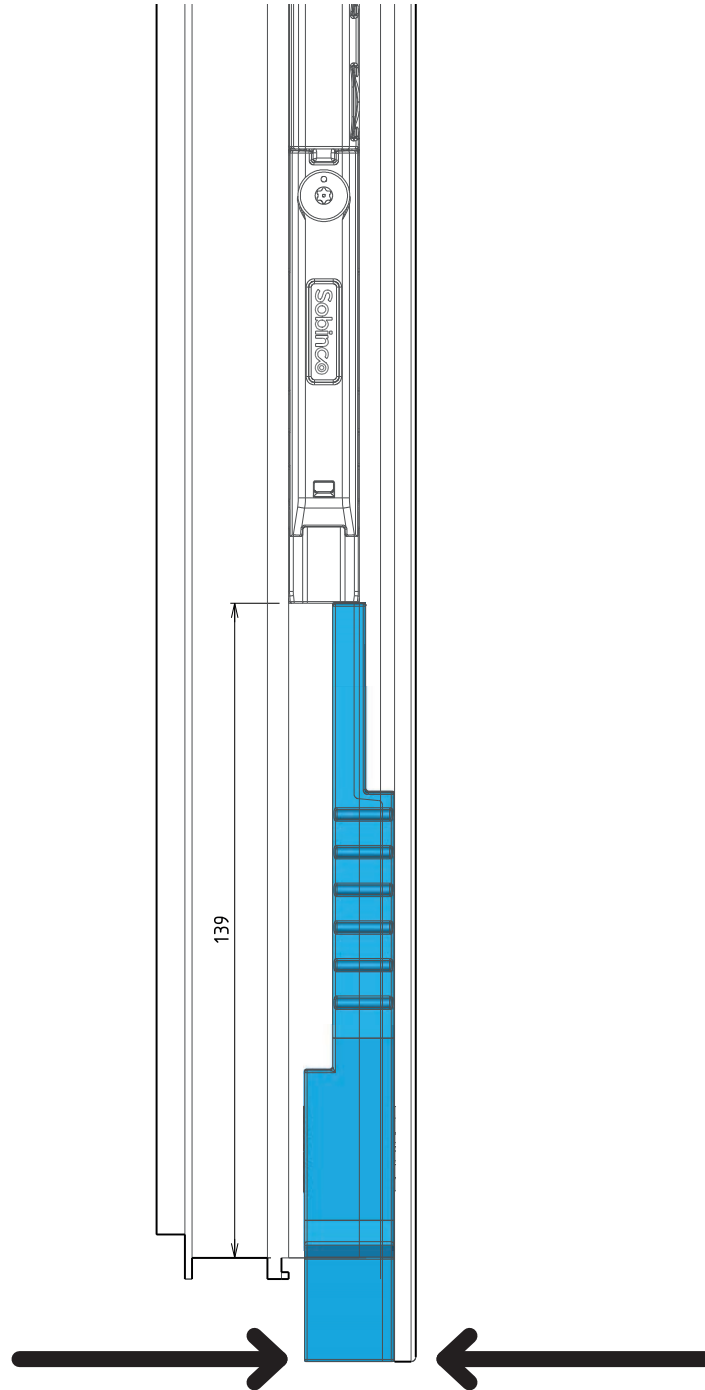

Positionierung des Öffnungsbegrenzers im Blendrahmen

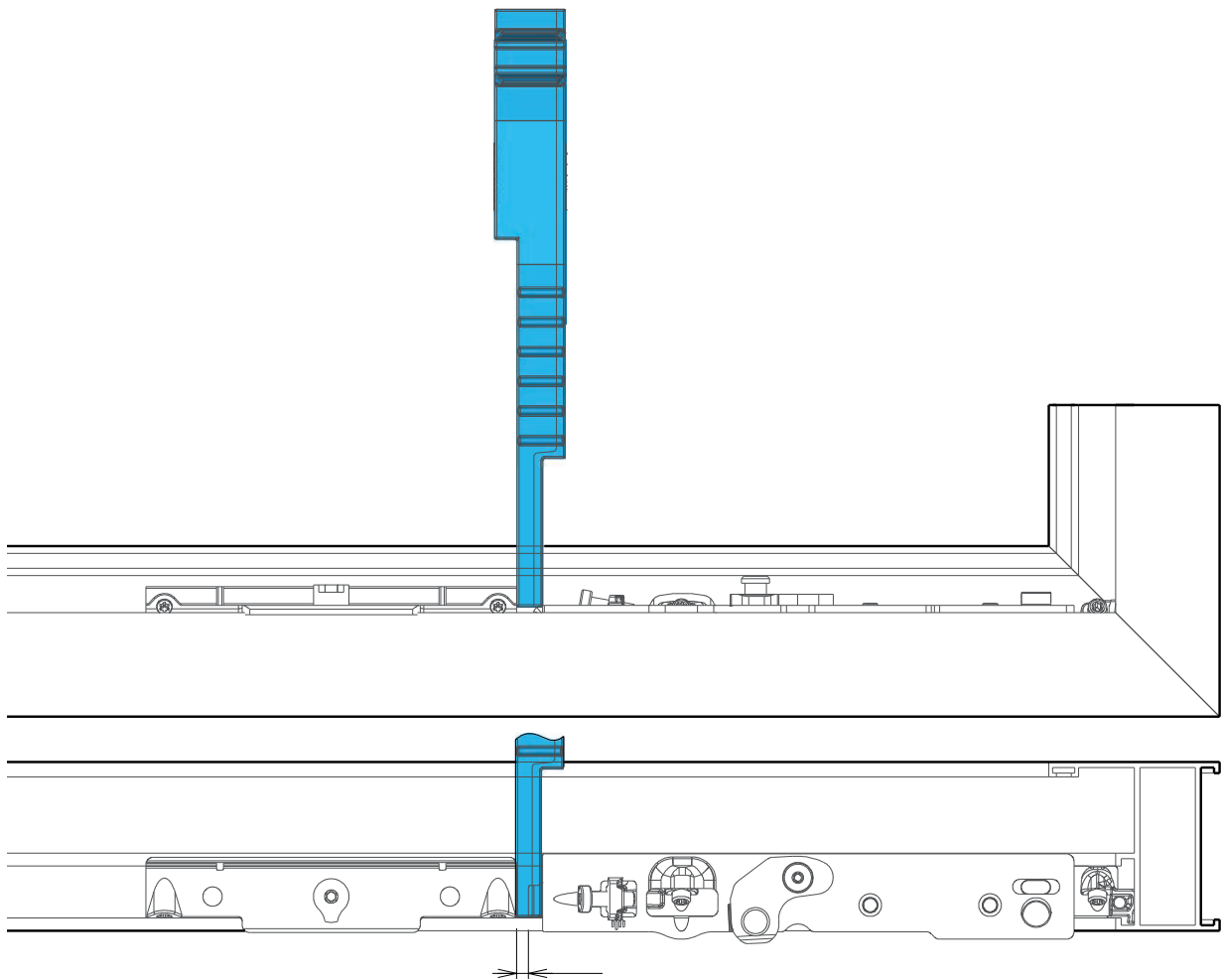
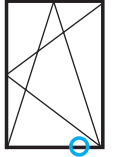

Überprüfung der Eckumlenkung

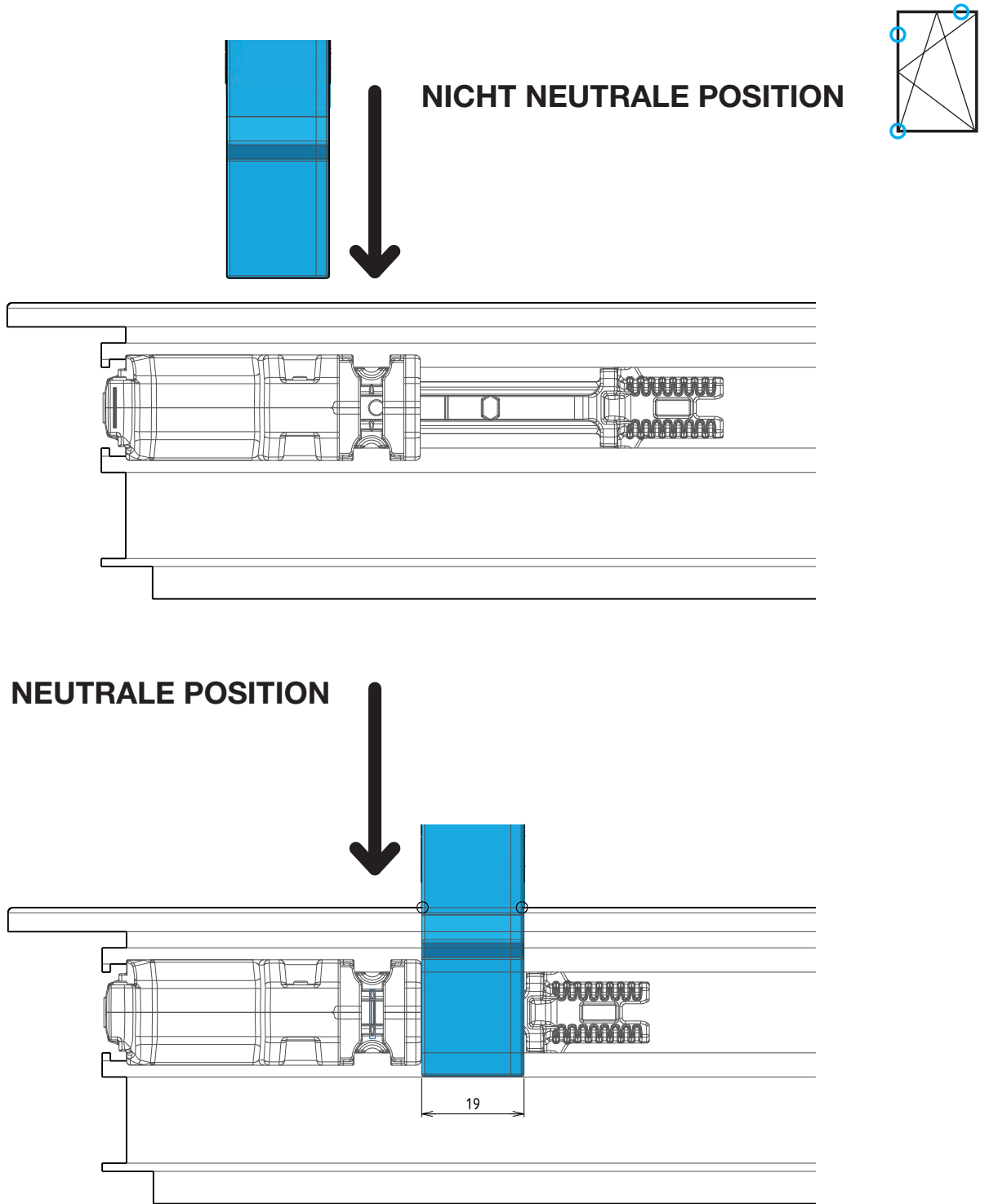

F1001550 Positionierhilfe für Einbauetriebe für 43/7 und Rosettenlos

Montage Einbauetriebe

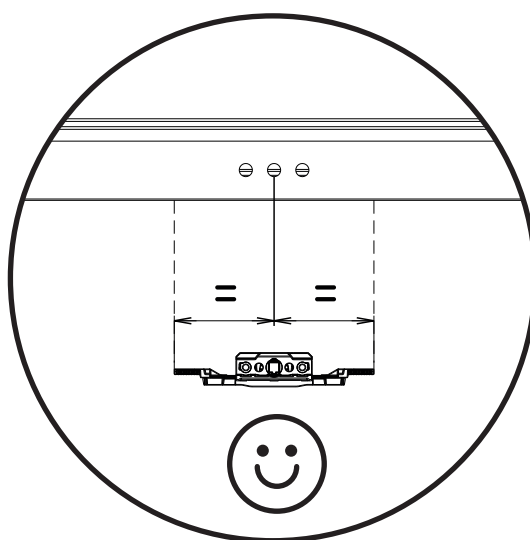
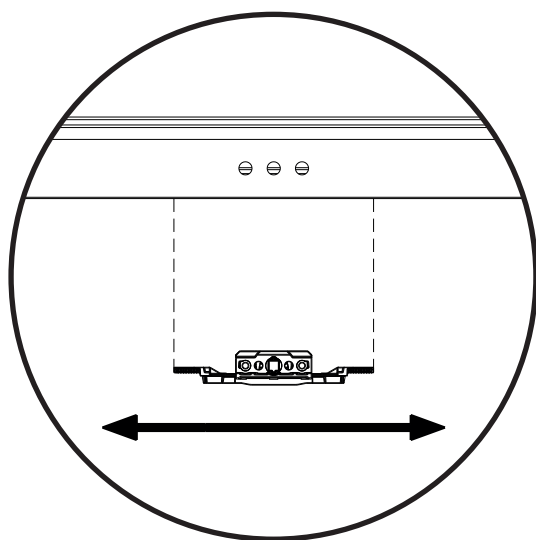
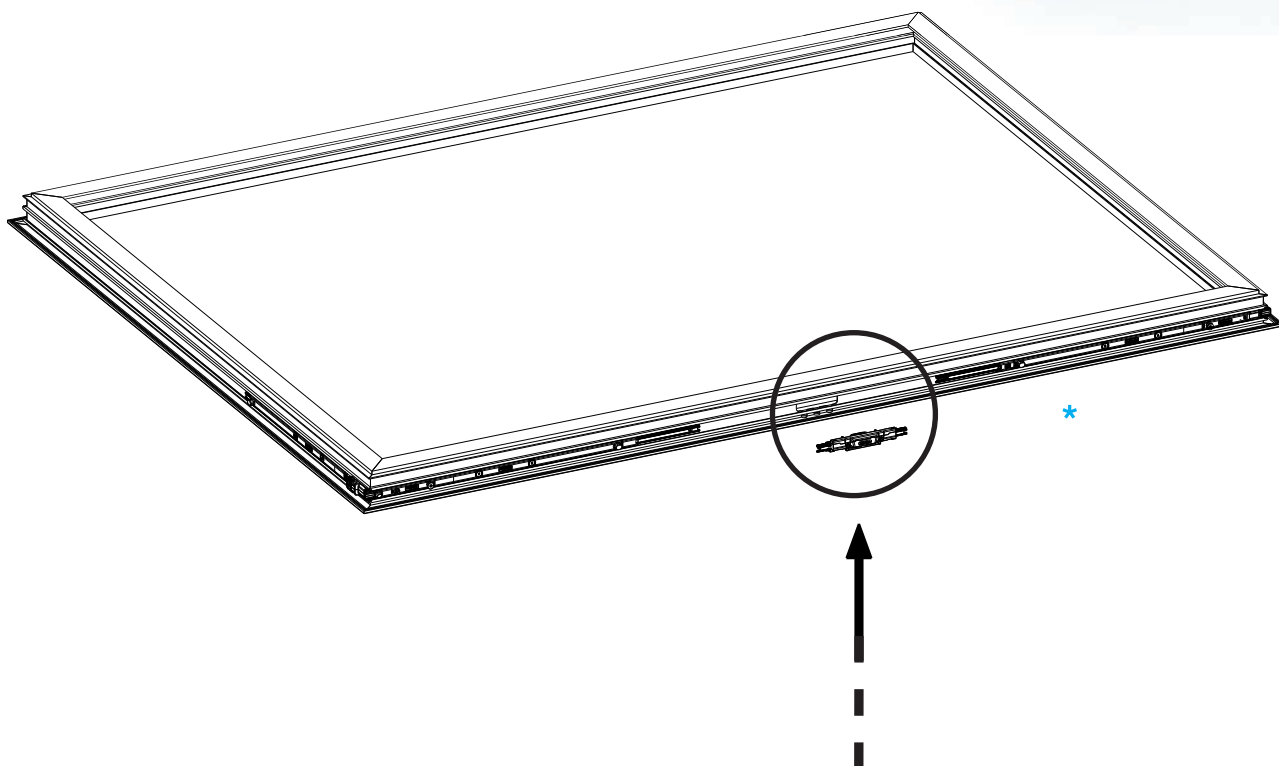
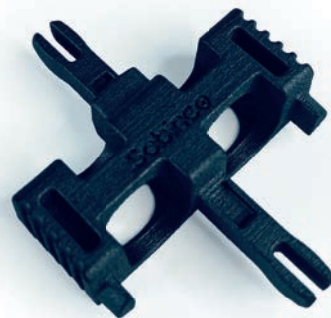

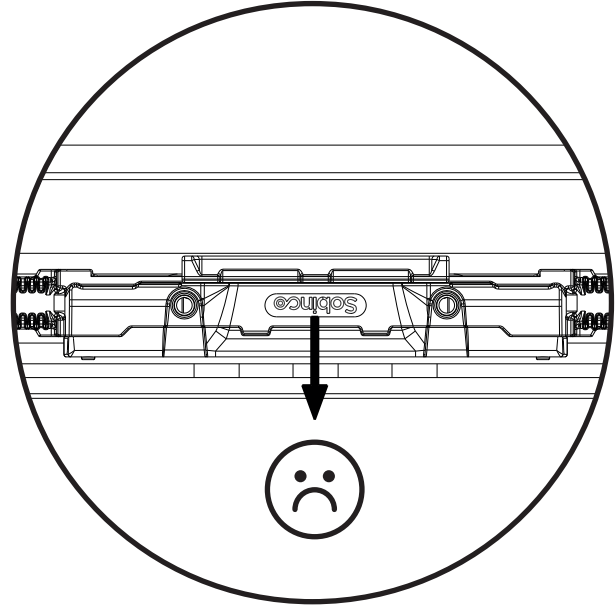
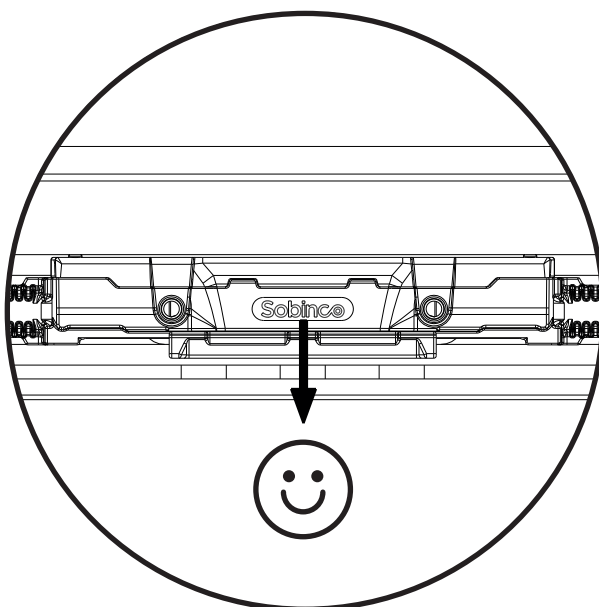
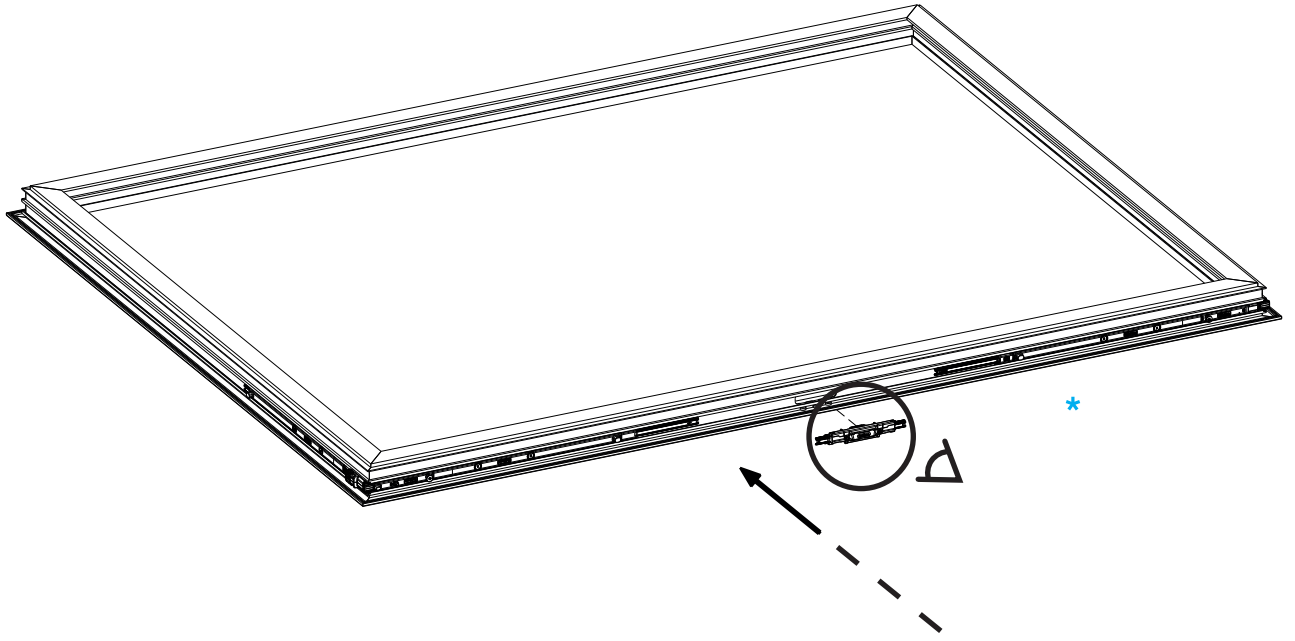

Montage Positionierhilfe

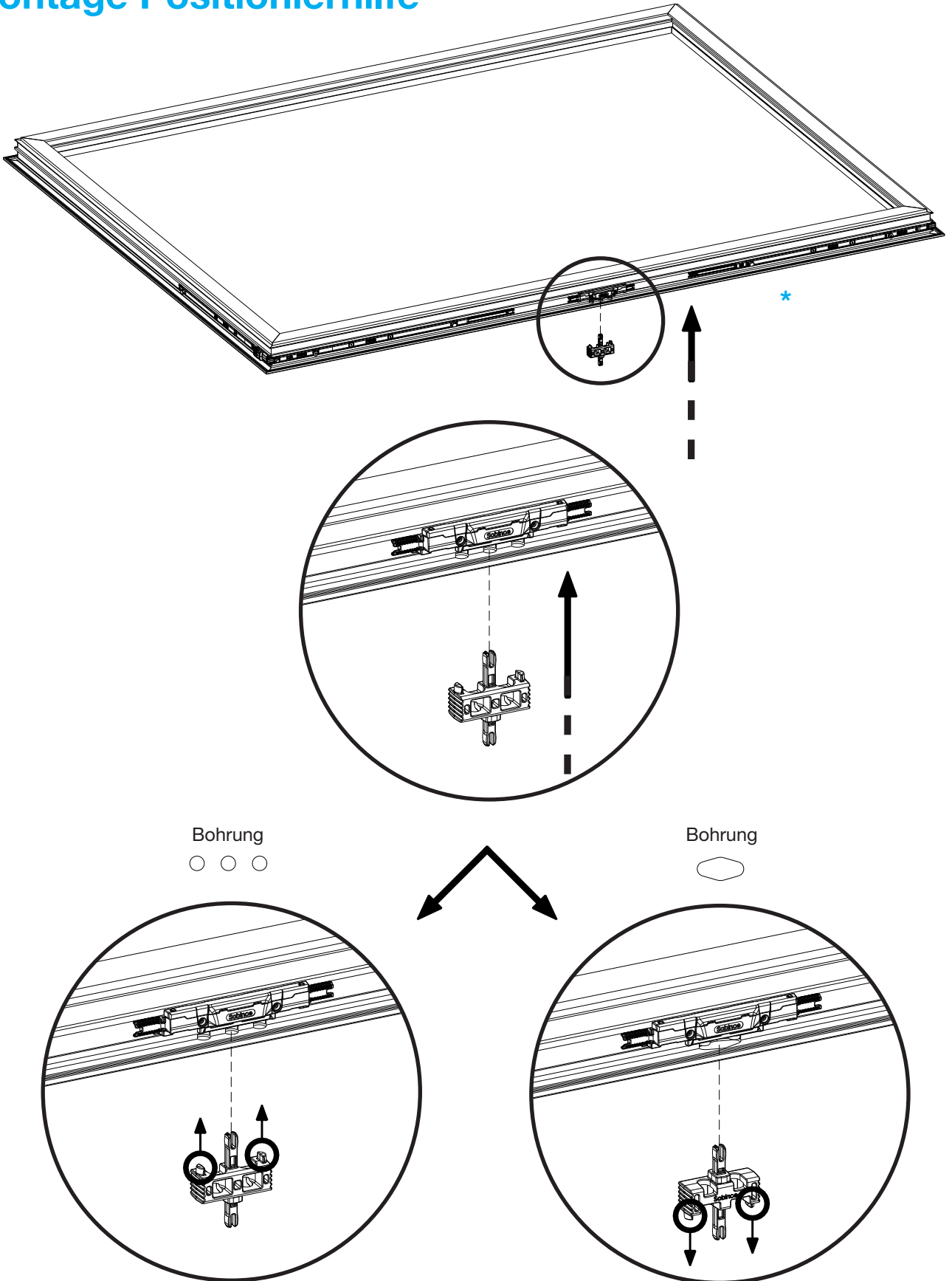

Montage Riegelstangen

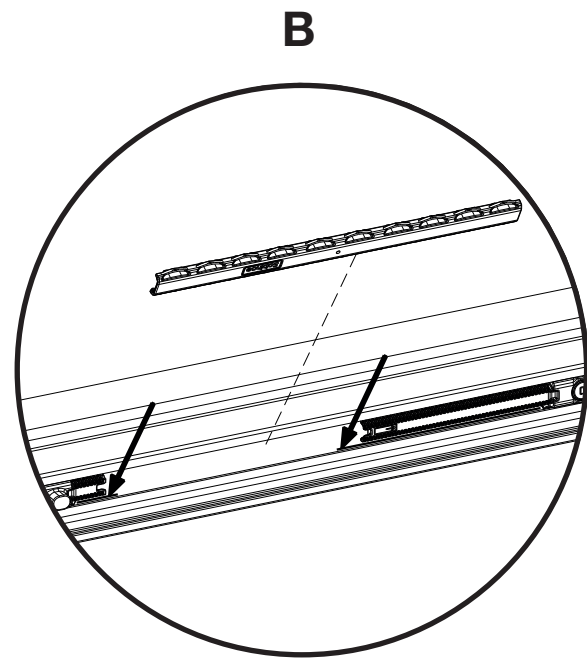
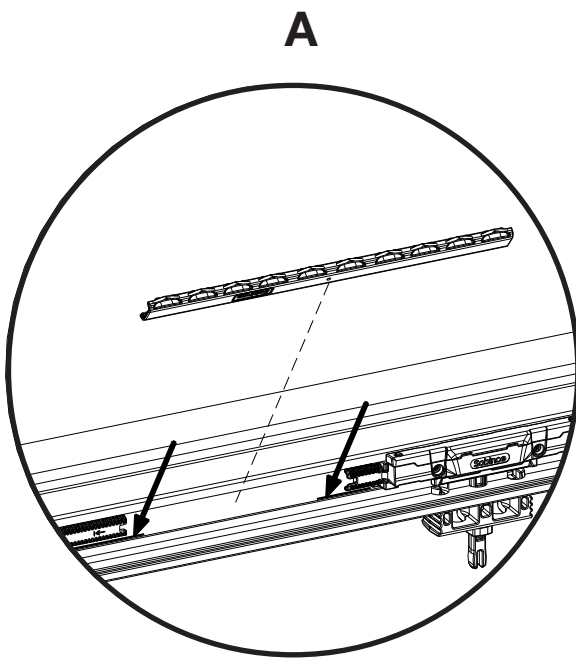
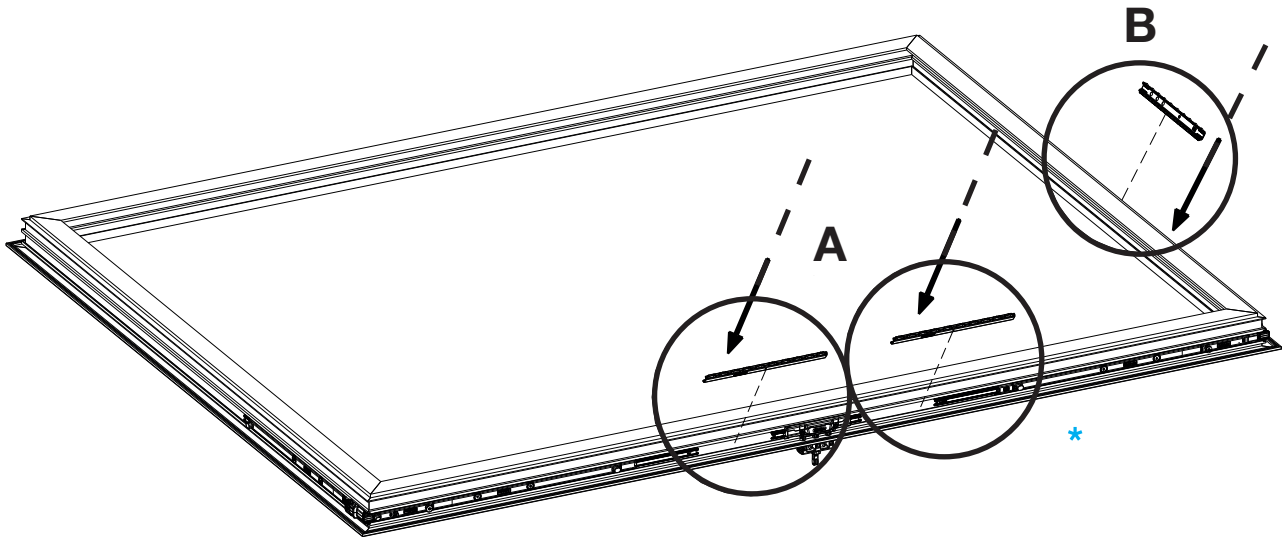

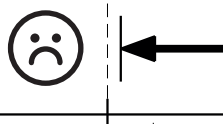
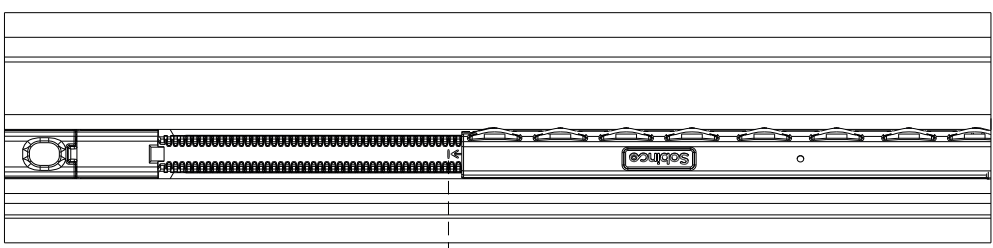
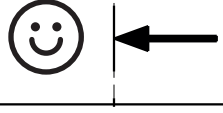
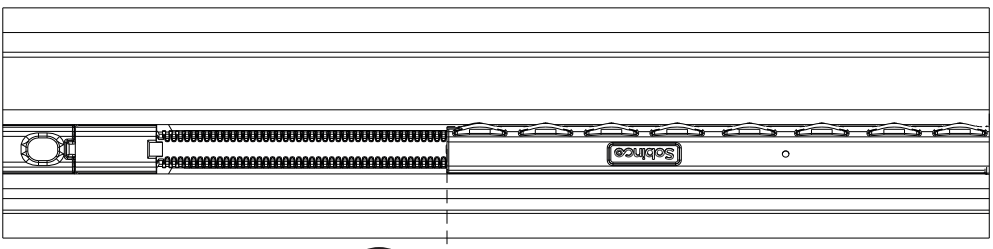
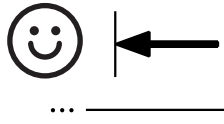
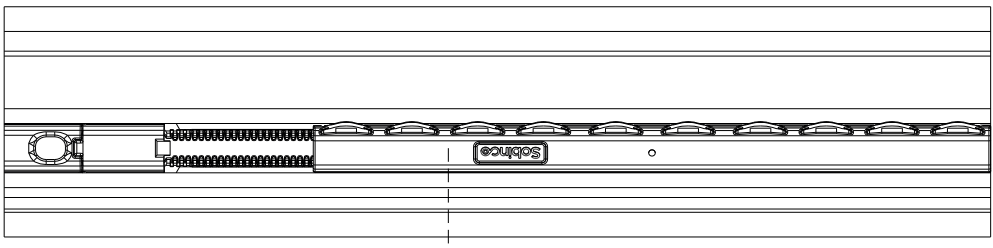
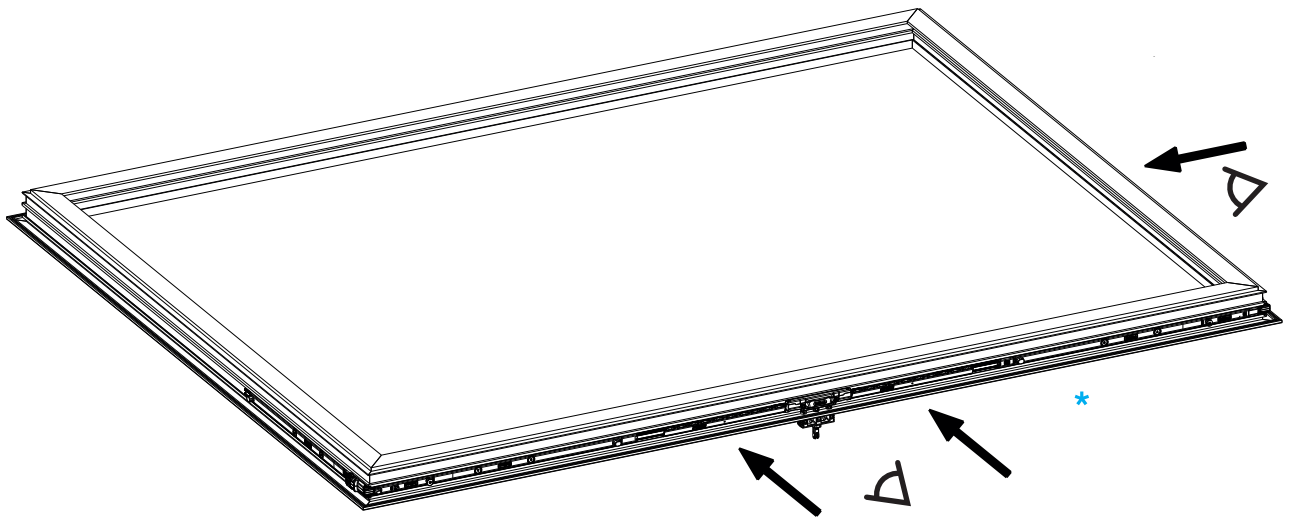

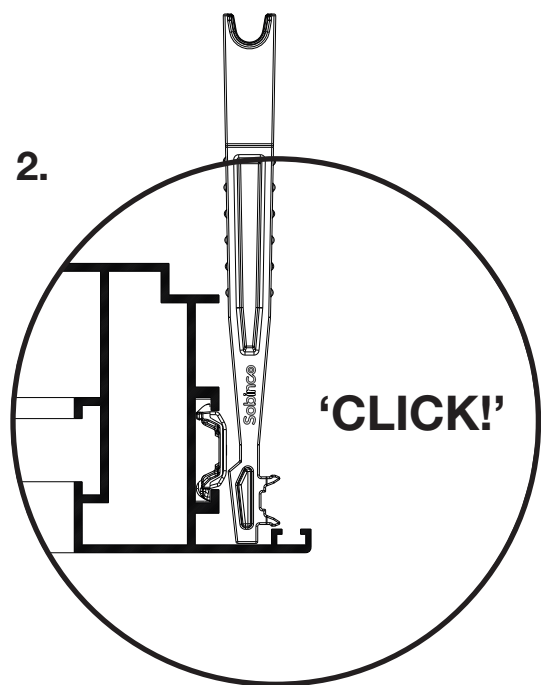
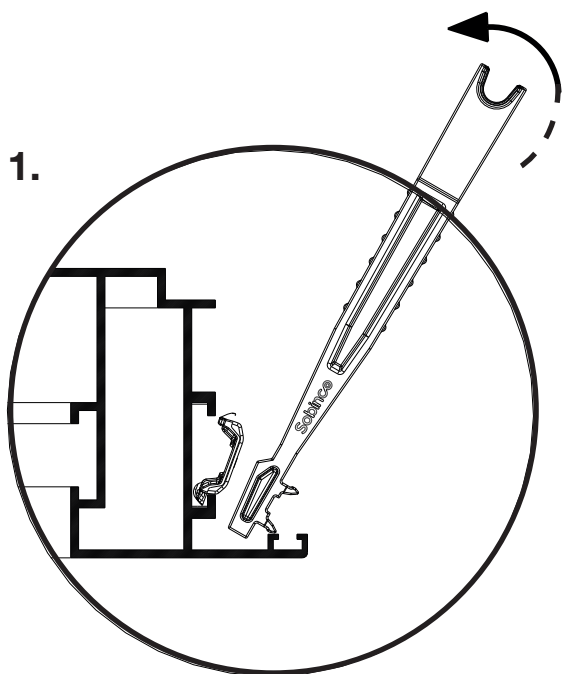
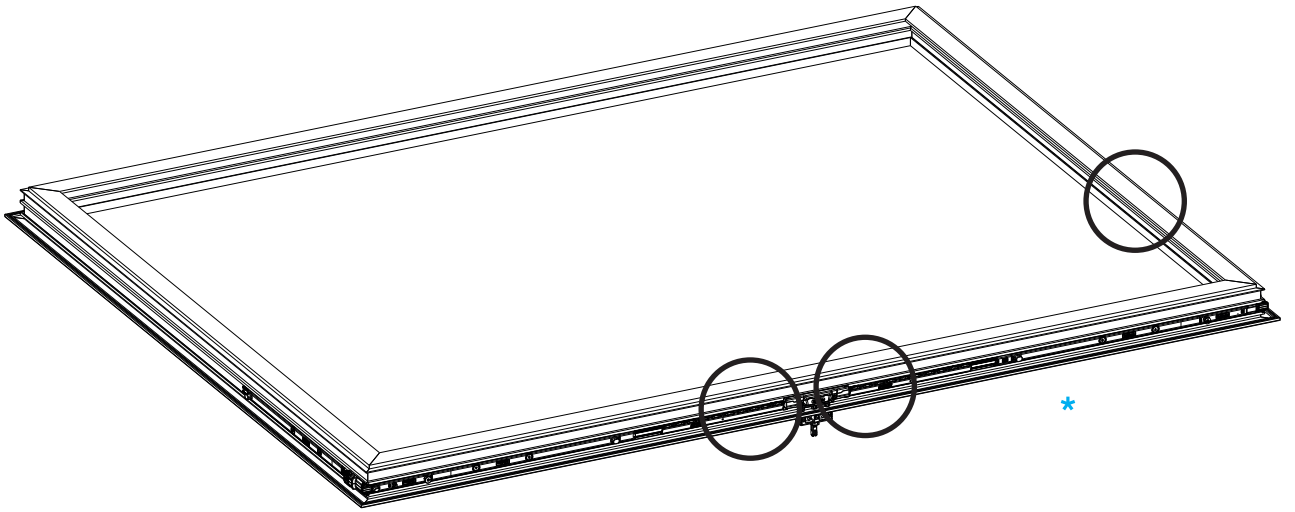

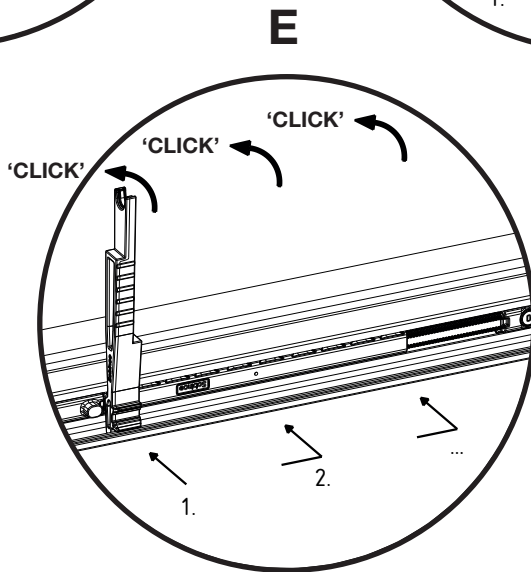
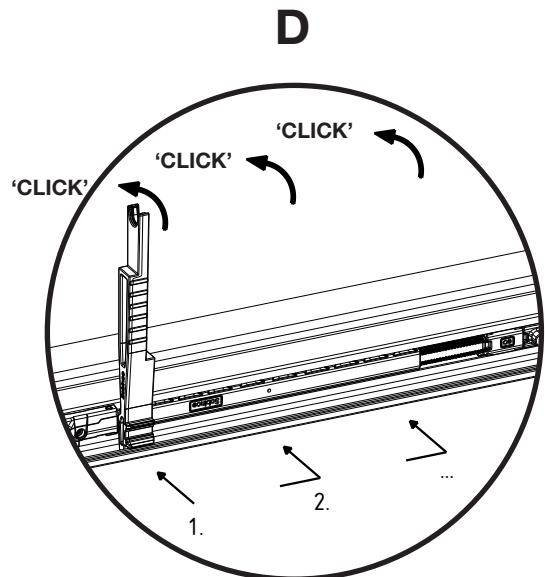
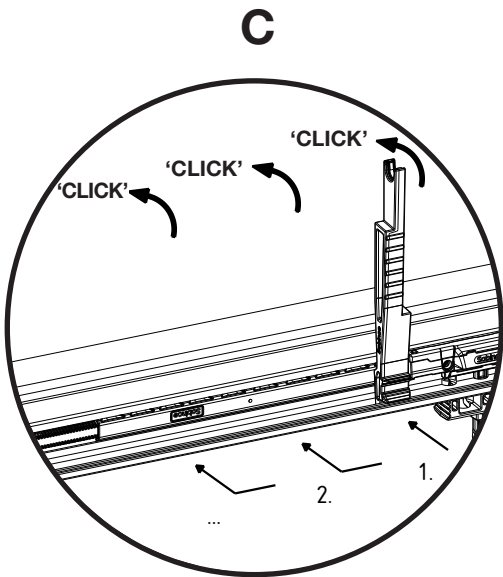
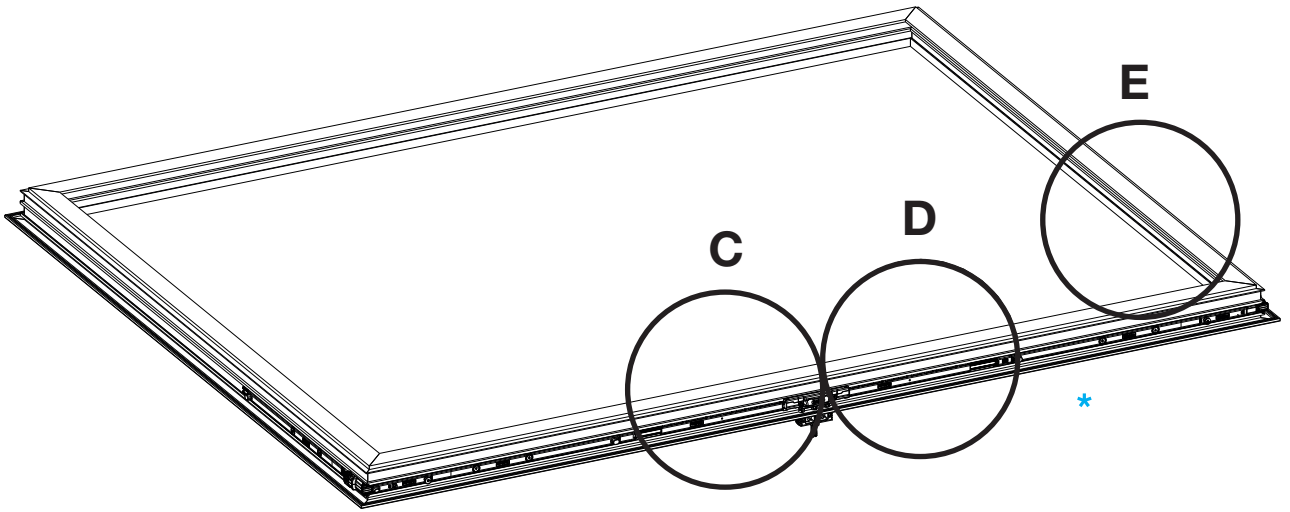

Entfernen der Positionierhilfe

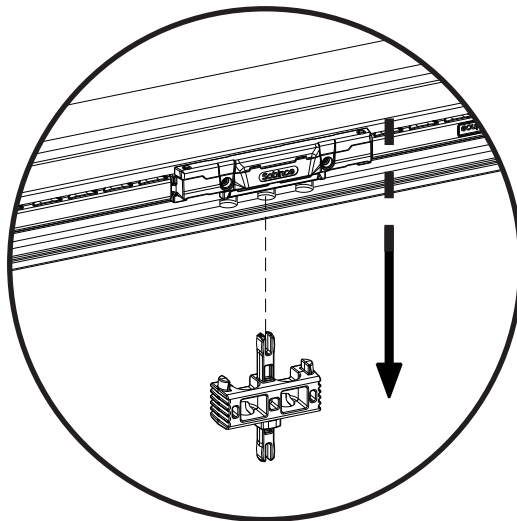
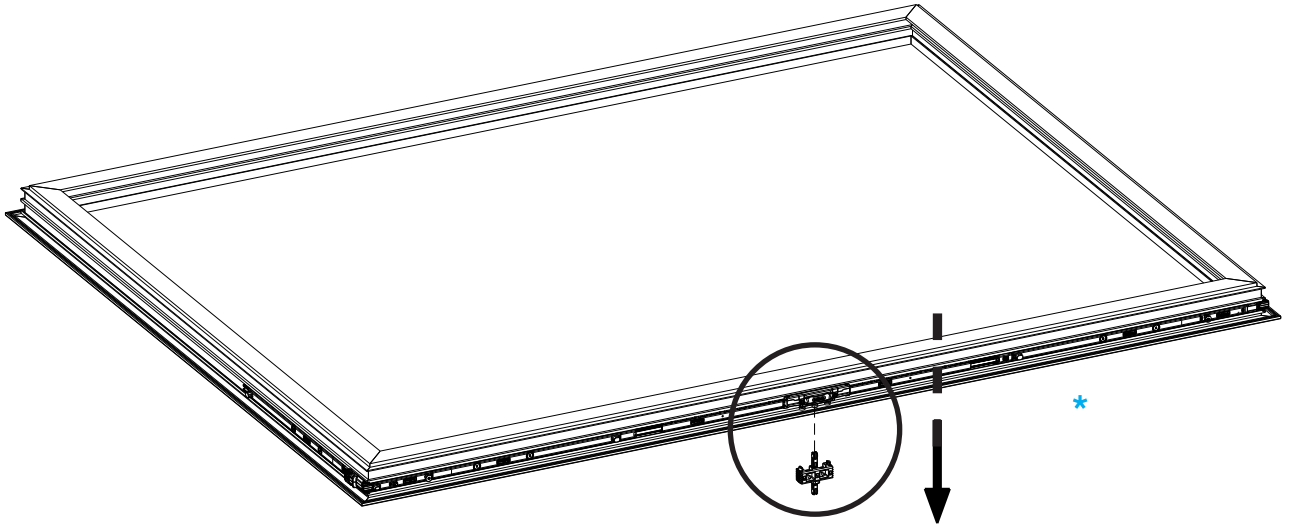

Wir sind Sobinco. Wir sind Macher, spezialisiert auf die Entwicklung und Produktion von innovativen Bediensystemen und Komponenten für die Branche der Aluminiumfenster und -türen.

Bei Sobinco befindet sich der **gesamte Produktionsprozess unter einem Dach**. Auf diese Weise steuern und kontrollieren wir die gesamte Wertschöpfungskette. Dies gewährleistet **große Flexibilität** und ermöglicht es uns, **kurzfristig nachhaltige Ergebnisse zu erzielen**.

Innovation ist unsere Leidenschaft. Unsere Kreativität, unser Wissen und unser handwerkliches Können bieten einen Mehrwert, der sich in **hochwertigen Produkten, einfacher Montage, Modularität, Nachhaltigkeit und ästhetischem Komfort niederschlägt**.

Unser **engagiertes Team** ist bestrebt, unsere **aktuellen Produkte kontinuierlich zu verbessern sowie neue Produkte zu entwickeln**. Dazu hören wir auf den Markt und auf unsere Kunden.

Wir verwenden für unsere Entwicklungen **hochwertige Materialien**. Sie werden nach den **striktesten Richtlinien und Qualitätsstandards eingehend geprüft**. Alle Produkte müssen mindestens diese Normen erfüllen, oftmals gehen sie sogar über die normativen Anforderungen hinaus.

Wir sind **extrem kundenorientiert**. Nicht nur bei der Entwicklung unserer Produkte, sondern auch bei der Unterstützung nach dem Verkauf, während der Installation und noch lange danach.

Sobinco ist ein finanziell gesundes und hochtechnologisches Umfeld geschaffen, in dem sich unsere Fachleute auf ihre Stärken konzentrieren. Dank mehr als 60 Jahren Erfahrung können Sie mit Sicherheit davon ausgehen, dass wir ein stabiler Partner sind, der weiß, wie man die Dinge anpackt. Dennoch sind wir zugänglich geblieben. Kurz gesagt, hier herrscht eine **familiäre Atmosphäre mit gegenseitigem Respekt** für Management, Kunden, Partner und Mitarbeiter.

Wir sind Sobinco. Wir sind Macher. Wir hören zu. Wir denken in Möglichkeiten. Wir krempeln gemeinsam die Ärmel hoch.

VAN PARYS FAMILY

PEOPLE

COMPLETE SERVICE

VERTICAL INTEGRATION

Listen. Think. Do.

SUSTAINABLE GROWTH

INNOVATION

TOP QUALITY

FITTINGS FOR ALUMINIUM WINDOWS & DOORS

Waregemstraat 5 - 9870 Zulte - Belgien

T +32 9 388 88 81 - F +32 9 388 88 21

commercial@sobinco.com

www.sobinco.com

Sobinco
OPENS YOUR LIFE